

PREMIUM

Uusi tyylikäs SX-sarjan lämpöpumppu

**KORKEALAATUISTA
SISÄILMAA TEHOKKAASTI**

HITACHI
Inspire the Next

HITACHI



Hitachi's "Misto De Uruoi Shirokuma-kun" S-series PAM air conditioners, highly acclaimed for their blend of high performance and attractive appearance, received Japan's 2008 Good Design Award.



Highly regarded for their energy-saving performance, the Hitachi RAS-S40X2, PAM air conditioners were awarded Japan's 2007 Energy Conservation Grand Prize.

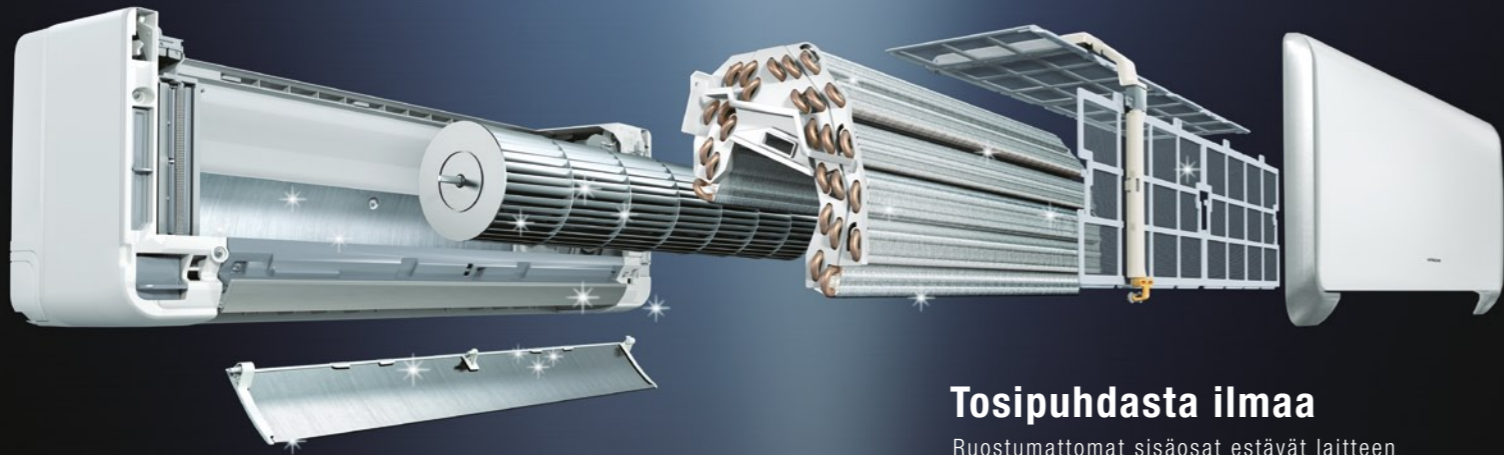

Tosipuhdasta ilmaa

Ruostumattomat sisäosat estävät laitteen likaantumisen, jolloin ulospuhallettava ilma on erittäin puhdasta.

ENERGIAA SÄÄSTÄVÄ JA TEHOKAS INVERTTERI-LÄMPÖPUMPPU. INVERTTERITOIMINTO SAAVUTTAA NOPEASTI VAADITUN HUONELÄMPÖTILAN PITÄEN SEN TASAISENA.

Pinta-alaltaan suuri lämmönvaihdin

Lämmönvaihtimen innovatiivinen muotoilu takaa tehokkaan lämmönsiirron.

Hiljainen käyntiäänä

Tehokas invertteri mahdollistaa hiljaisen käyntiäänän jopa 20 dB (Ex-Low asento).

DC-säätö

Hitachin DC-kompressorin tuottaa 10 % paremman hyötysuhteen verrattuna perinteiseen AC-kompressorin.

Real dry and dry -toiminto

Huoneessa olevaa suhteellista kosteutta voidaan ohjata kaukosäätimellä 5 % portain 40 – 70 % välillä.



Ilmanlaadun valvonta

Ilmanlaadun anturi tarkistaa huoneilman ja kytkee tarvittaessa automaattisesti plasmatoiminnon päälle.

Korkea COP-kerroin

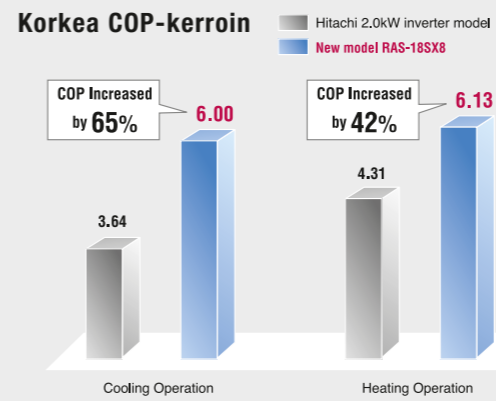

Ilmanohjain

Jäähdytys



Ohjaa automaattisesti ilmavirran kohti kattoa saaden aikaan tehokkaan jäähdytyksen.



Lämmitys



Ilmanohjain suuntaa lämpimän puhallusilman lattiaa päin saaden aikaan tehokkaan lämmityksen.

Laaja ilmavirtaus

Sijaintipaikasta riippumatta ilmavirtaus on hyvin säädettävissä.

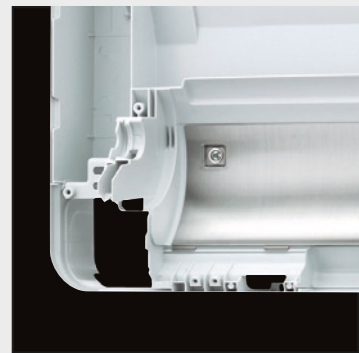

Ilmakanavat ruostumattomasta materiaalista

Ruostumattomat sisäosat estävät laitteen likaantumisen, jolloin ulospuhallettava ilma on erittäin puhdasta.



Ilmanohjain

Valmistettu ruostumattomasta materiaalista, estää liian tarttumisen.

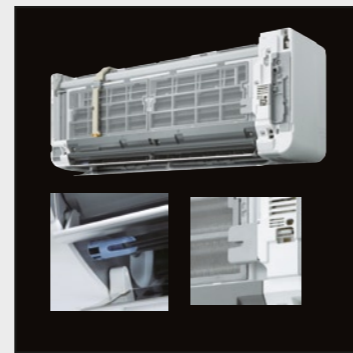

Mikrosuodatin ruostumattomasta materiaalista

Likaa hylkivä materiaali mahdollistaa "auto"puhdistustoiminnon.

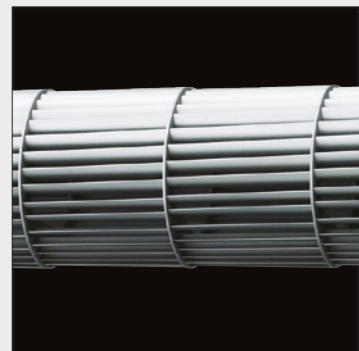

Hopeaionisoitu puhallin

Hopeaionisoitu metallipinta pitää puhallimen puhtaana.

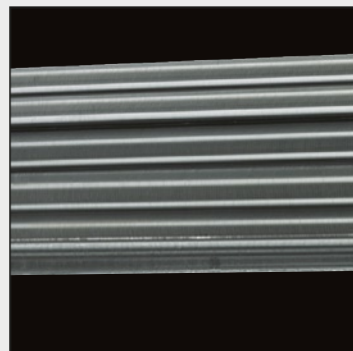

Titanium pinnoitettu lämmönvaihdin

Puhdistaa ja raikastaa sisäilmaa. Lika ei tartu vaihtimeen.



Ruostumaton plasma ilmanpuhdistin

Kahdesta plasma elektrodista lähtee negatiivisia ioneja, jotka siirtävät epäpuhtaudet mikrosuodattimeen.

IQ-säätö

Laite tarkkailee 4000 krt/sek. olosuhteita sisä- ja ulkoysikön välillä, näin ollen päästään parhaaseen mahdolliseen toimintaan.

Sisäyksikön lämpötila-anturi

Ulkoyksikön lämpötila-anturi

Batch control



IQ Engine

Sisäyksikön lämmönvaihtimen anturi

Ulkoyksikön lämmönvaihtimen anturi



Kompressorin hyötysuhdetta on parannettu tehokkaalla kierukkarakenteella ja vähentämällä puristusvaiheen häviöitä. Saavutettuaan halutun lämpötilan kompressorin pystyy toimimaan myös alhaisella jännitteellä.

Nopea hyöty ja energian säästö

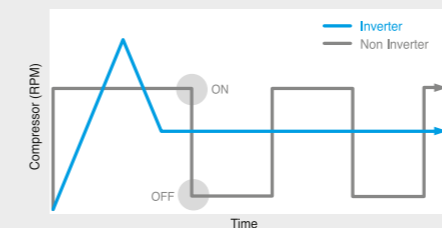

Tasainen lämpötilan hallinta

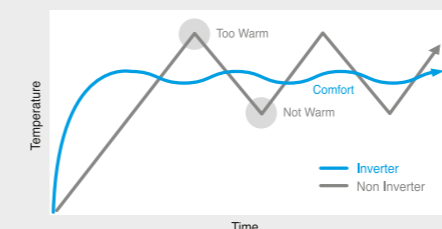

Hyötysuhdekäyrä

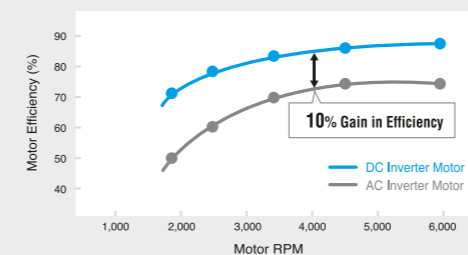

Moottorin äänivertailu

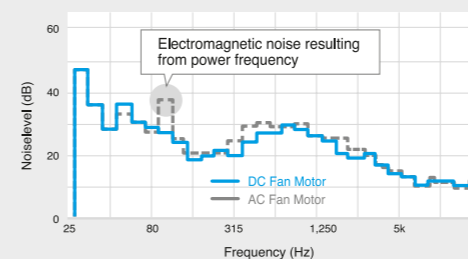

Tosikuivaa

Lämmönkierrätys mahdollistaa ilman kuivatuksen aiheuttamatta vedon tuntua.

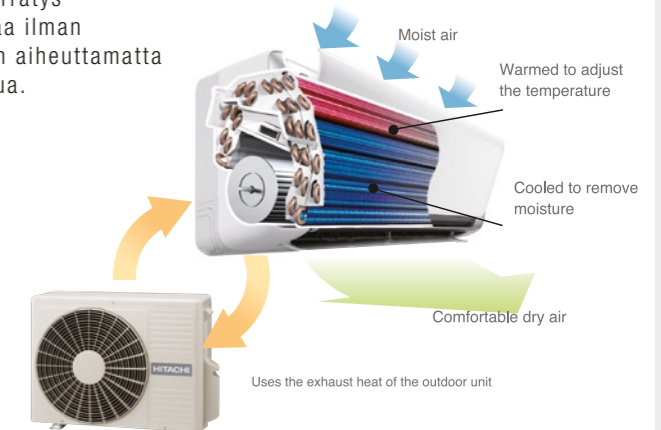

Ilmanraikastus ionisoidulla sumulla

Nano-kokoinen ionisoitu vesipisara raikastaa ilmaa ja tuhoaa ilmassa olevia bakteereita, viruksia ja sienirihmastoja.



Ominaisuudet

- Ruostumaton mikro-suodatin
- Sisäosassa käytetty ruostumatonta materiaalia
- Ruostumaton plasma ilmanpuhdistin
- Ioni ilmanraikastus
- Automaattinen suodattimen puhdistus
- Titanium päällystetty lämmönvaihdin
- Hopeaioni päällysteinen tangentiaalipuhallin
- Lämmitystoiminto aina -20°C asti

Tekninen tieto SX-sarja (valmistettu Japanissa)

Malli	Sisäyksikkö	RAS-18SX8	RAS-25SX8
	Ulkoyksikkö	RAC-18SX8	RAC-25SX8
Syöttöjännite		1Ø, 220-230V, 50Hz	
Jäähdytysteho	kW	1.8 (0.5-3.0)	2.5 (0.5-3.4)
Lämmitysteho	kW	2.3 (0.6-4.8)	3.2 (0.6-5.8)
Sähkönottoteho	Jäähdytys	W	300 (70-880)
	Lämmitys	W	375 (65-1,270)
EER	Jäähdytys	6.00	5.38
COP	Lämmitys	6.13	5.47
Äänenpainetaso (Hi / Me / Lo / Ex-Lo)	Jäähdytys	dB(A)	40/34/28/20
	Lämmitys	dB(A)	41/35/30/20
Mitat (H x W x D)	Sisäyksikkö	mm	298x798x233
	Ulkoyksikkö	mm	570x750x288
Käyttölämpötila	Jäähdytys	°C	22-43
	Lämmitys	°C	-20-21
Kylmäaine		R-410A	
Putkitusmatka max./kork./koko	m	20/10	20/10 1/4" x 3/8"

Jälleenmyyjä

Pidätämme oikeuden muutoksiin ilman erillistä ilmoitusta.